

HKS 4 Enceintes surround

NOTICE D'UTILISATION



harman/kardon®

Power for the Digital Revolution®

Table des matières

- 3 Généralités
- 4 Positionnement des enceintes
- 5 Options de montage
- 6 Connexions des enceintes
 - 6 Guide de connexion
 - 6 Réglages sur l'ampli-tuner
- 7 Dépannage
- 8 Spécifications

Déclaration de Conformité



Nous, Harman Consumer International
2, Route de Tours
72500 Château-du-Loir,
FRANCE

certifions sur l'honneur que le produit décrit dans
ce manuel d'utilisation est conforme aux spécifications
suivantes :

EN 60065:1998
EN 55013/A14:1999
EN 55020/A14:1999
EN 61000-3-2/A14:2000
EN 61000-3-3/1.1995
EN 50081-1:1992
EN 50082-1:1992

Carsten Olesen
Harman Kardon Europe
01/04



ATTENTION

RISQUE DE CHOC ÉLECTRIQUE
NE PAS OUVRIR



ATTENTION : POUR RÉDUIRE LES RISQUES D'ÉLECTROCUTION, N'OUVREZ PAS LE PANNEAU ARRIÈRE OU LE CAPOT DE L'APPAREIL. IL NE CONTIENT AUCUN COMPOSANT QUI PUISSE ÊTRE ENTRETENU PAR L'UTILISATEUR. REPORTEZ-VOUS AUPRÈS D'UN SERVICE DE MAINTENANCE QUALIFIÉ.



L'éclair fléché au centre d'un triangle équilatéral prévient l'utilisateur de la présence de courants élevés dans l'appareil, pouvant constituer un risque d'électrocution en cas de mise en contact avec les composants internes.



Le point d'exclamation au centre d'un triangle équilatéral prévient l'utilisateur de la présence d'instructions importantes dans le mode d'emploi concernant la mise en œuvre et l'entretien de l'appareil.

ATTENTION : POUR RÉDUIRE LES RISQUES D'ÉLECTROCUTION, N'EXPOSEZ PAS CET APPAREIL À LA PLUIE OU À L'HUMIDITÉ.

Généralités

Généralités

Félicitations ! L'achat d'une paire d'enceintes Home cinéma Harman Kardon HKS 4 vous prépare à de nombreuses années de plaisir et d'émotions cinématographiques à domicile.

Les enceintes HKS 4 permettent de transformer la plupart des systèmes home cinéma configurés en 5.1 canaux en système 7.1 canaux si votre ampli-tuner est capable de piloter une installation 7.1 et/ou si vous disposez des amplificateurs supplémentaires nécessaires.

Pour profiter au maximum des performances de vos nouvelles enceintes, prenez le temps de lire le présent manuel. Ceci vous garantira des connexions correctes pour l'ampli-tuner/processeur/préamplificateur ou autre périphériques source. Ces quelques minutes passées à apprendre et mémoriser les fonctions des diverses commandes vous permettront de bénéficier des grandes performances des enceintes HKS 4.

Si vous avez des questions concernant ce produit, son installation ou son fonctionnement, veuillez contacter votre revendeur local.

Description et caractéristiques

HKS 4 désigne une paire d'enceintes satellites insérables dans un système home cinéma. Les enceintes HKS 4 sont identiques aux satellites du système Harman Kardon HKTS 14 et sont conçues pour transformer le HKTS 14 en un système home cinéma complet 7.1 canaux. Les fils d'enceintes, avec codage couleurs, sont inclus pour faciliter l'installation aux positions surround arrière gauche et surround arrière droite.

Des embases étagère et des consoles murales sont incluses pour les enceintes satellite. Des socles HTFS 2 pour positionnement sur le sol sont disponibles en option auprès de votre revendeur Harman Kardon.

Harman Kardon a inventé les systèmes haute fidélité il y a cinquante ans. Intégrant des fonctionnalités haut de gamme et une électronique éprouvée, le HKS 4 est le complément idéal à un ampli-tuner Harman Kardon ou toute autre installation de cinéma à domicile.

- **Paire d'enceintes optimisées pour évolution des systèmes multicanaux**
- **Blindage antimagnétique des enceintes permettant leur positionnement à proximité du téléviseur ou du moniteur**
- **Deux Haut-parleur 75 mm**
- **Tweeter à dôme équilibré 19 mm**
- **Grille à maillage métallique**
- **Coffrage élégant**
- **Livrées avec embases étagères, consoles murales et cordons avec codage couleurs**
- **Utilisables avec socles colonne en option**

Enceintes et accessoires inclus

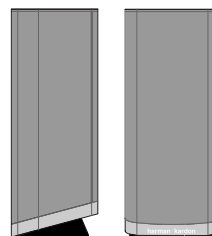

Deux enceintes satellites pour canaux frontaux et surround droite et gauche (ici avec embases étagère montées)

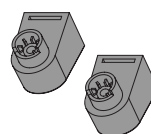

Deux consoles murales

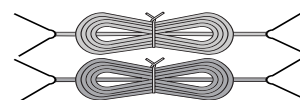

Deux cordons (12m) pour raccordement des enceintes à l'ampli-tuner/processeur.

Positionnement des enceintes

Codage couleurs

Les produits HKS 4 (et HKTS 14) utilisent le codage couleurs standardisé par Consumer Electronics Association pour faciliter le raccordement des enceintes. Il suffit d'associer des étiquettes de différentes couleurs aux bornes de chacune des enceintes satellites. Les cordons sont identifiés par des bandes de mêmes couleurs pour faciliter leur raccordement. Utilisez l'étiquette et le cordon marron pour l'enceinte surround arrière gauche, et l'étiquette et le cordon havane pour l'enceinte surround arrière droite. Ces cordons livrés avec vos enceintes HKS 4 ont un codage couleurs pour cette configuration, mais restent interchangeables avec les cordons inclus avec le système d'enceintes HKTS 14. Ces enceintes peuvent indifféremment être placées en position frontale ou arrière. (L'enceinte voie centrale et le subwoofer du système HKTS 14 sont précédés).

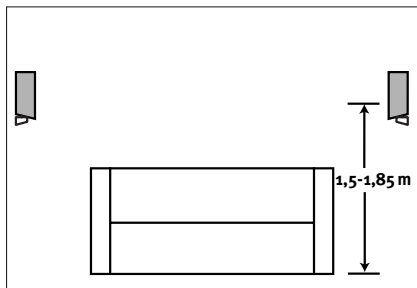
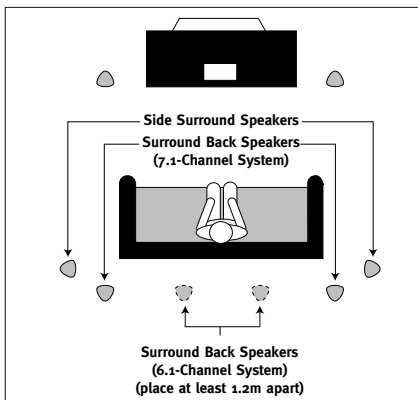
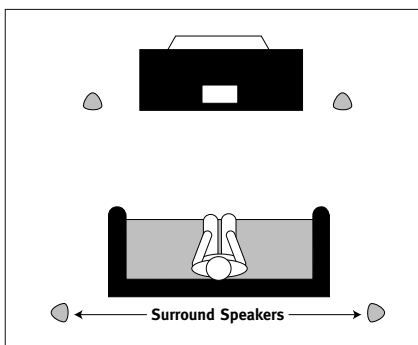
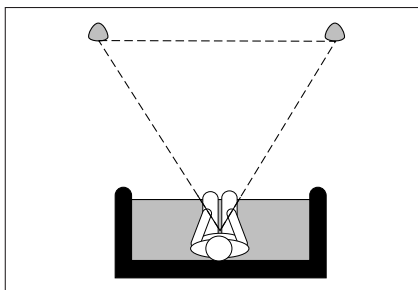

Utilisées comme enceintes frontales

La distance qui sépare l'auditeur des deux enceintes doit être équivalente à celle qui sépare ces deux dernières. Elles doivent être placées à peu près la même hauteur du sol que les oreilles des auditeurs ou peuvent être inclinées vers les auditeurs.

Utilisées comme enceintes surround

Pour une application 5.1, les deux enceintes "surround" doivent être placées face à face légèrement derrière la zone d'écoute, et surélevées par rapport aux oreilles de l'auditeur. Si ce n'est pas possible, elles peuvent être placées sur un mur derrière la zone d'écoute, tournées vers l'avant.

Pour une application 7.1, les deux enceintes doivent être placées légèrement derrière la zone d'écoute, comme sur le schéma de gauche. Les enceintes surround arrière peuvent être placées sur le mur du fond, tournées vers l'avant, à même distance l'une de l'autre que les enceintes frontales.

Pour une application 6.1, vous pouvez utiliser une paire d'enceintes HKS 4 pour les canaux surround arrière en lieu et place d'une seule enceinte centrale. Deux enceintes produisent un effet surround plus diffus et augmentent le niveau de sortie sonore arrière sans mettre à mal les haut-parleurs.

Placez les deux enceintes sur le mur du fond. La distance qui sépare l'auditeur de ces deux enceintes doit être équivalente à celle qui les sépare l'une de l'autre, mais ne pas dépasser 1,2 m.

Les enceintes surround arrière d'une application 6.1 ou 7.1 canaux doivent être à la même hauteur que les enceintes surround (entre 1,50 et 1,80 mètres de hauteur).

Les enceintes d'ambiance acoustique ne doivent pas attirer l'attention : cherchez le meilleur emplacement jusqu'à obtenir un bruit ambiant diffus qui accompagne le programme principal diffusé par les enceintes avant.

Enceintes satellites et enceintes surround

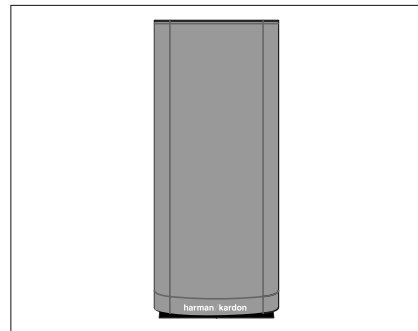

Les enceintes satellites peuvent être placées sur une embase de type étagère.

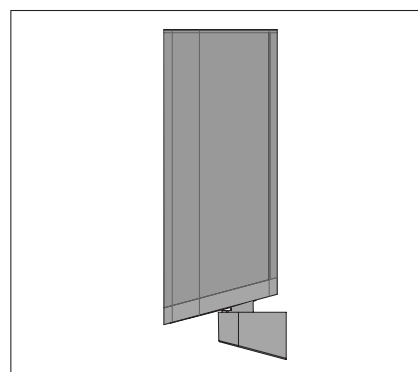

Elles peuvent aussi être accrochées au mur au moyen des consoles murales incluses.

Options de montage

Montage mural

Dévisser le boulon qui maintient le socle noir sous l'enceinte. Garder ces éléments dans un endroit sûr pour pouvoir facilement les retrouver le cas échéant.

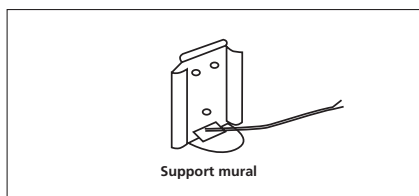
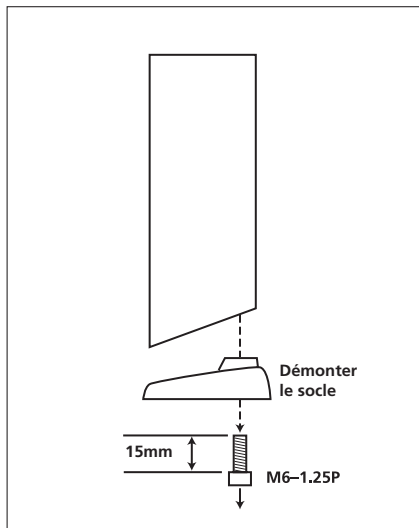

Monter le support de la console sur le mur à l'endroit approprié.

Si possible, positionner les enceintes pour que les vis de montage (non incluses, utiliser des vis de 8) soient fixées directement sur du bois dans la cloison.

Sinon, utiliser des chevilles capables de supporter un poids minimum de 12,5 kg. **La responsabilité du choix et du montage des accessoires utilisés pour la fixation des enceintes au mur incombe à l'utilisateur.**

En se référant aux instructions de raccordement données aux page 6, faire passer les cordons appropriés dans l'ouverture pratiquée au bas du support puis par l'arrière de la console comme illustré sur le schéma.

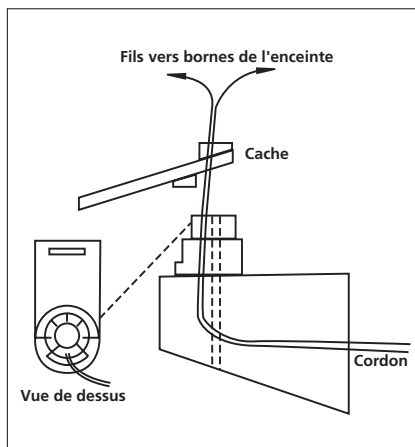

La console présente deux ouvertures sur le dessus : un trou à vis rond, et une ouverture en arc de cercle. Passer le cordon dans cette dernière, non dans le trou de vis.

Enficher la console sur le support mural en insérant préalablement la languette du support dans la fente de la console.

Passer le cordon dans l'ouverture ronde du cache de protection du bornier, puis insérer les fils sur les bornes de l'enceinte, en ayant soin de respecter les polarités (page 6).

Remettre le cache du bornier en place sur la face inférieure de l'enceinte pour qu'il vienne affleurer la surface de l'enceinte et recouvrir les bornes, l'ouverture laissant apparaître le trou fileté pratiqué dans la base de l'enceinte. La console vient s'ajuster dans le cache par l'ouverture.

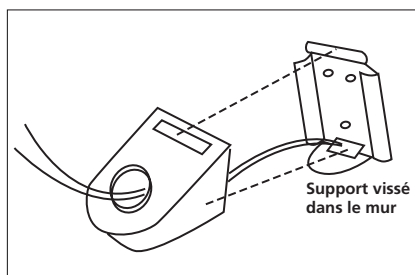

Insérer le boulon par le bas de la console et l'ouverture du cache pour le visser dans le trou fileté. Exercer un couple de serrage qui assure la fixation sans empêcher la console de pivoter.

Une fois montée, l'enceinte doit pouvoir pivoter dans le plan horizontal ; mais pas verticalement. Toute tentative en ce sens risquerait de l'endommager, ou d'endommager le mur, ce qui ne serait pas couvert par notre garantie.

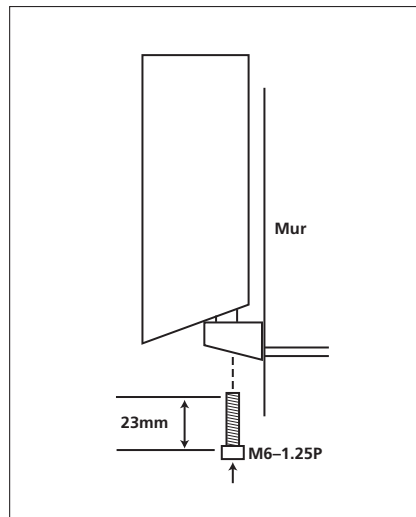

Connexions des Enceintes

Guide de connexion niveau haut-parleur

IMPORTANT : Avant de procéder aux raccordements des enceintes, vérifiez que l'ampli-tuner intégré/processeur est éteint et débranché du secteur.

Les enceintes et les connecteurs des composants audio ont des bornes (+) et (-). La plupart des fabricants, dont Harman Kardon, utilisent la couleur rouge pour désigner le positif, le noir pour désigner le négatif.

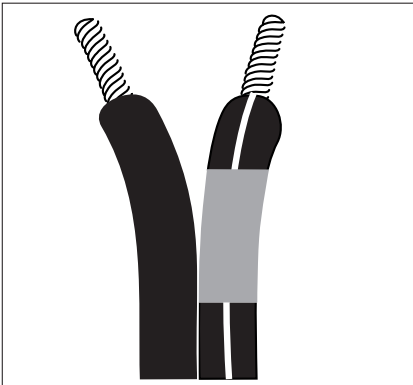

Les ampli-tuners Harman Kardon les plus récents sont conformes au standard CEA et utilisent donc d'autres couleurs que le rouge et le noir aux fins d'indiquer la position de l'enceinte dans le système, p. ex. : bleu pour surround gauche positif (+). Toutefois, la borne noire correspond toujours au pôle négatif (-). Consultez le manuel d'instructions de votre ampli-tuner AVR pour tous les détails.

Vos enceintes HKS 4 peuvent être utilisées indifféremment comme des enceintes frontales, surround latérales ou surround arrière. Quelle que soit la position choisie les cordons inclus avec le système font l'objet d'un codage couleur : fil marron pour l'enceinte surround arrière gauche et havane pour l'enceinte surround arrière droite. Si vous les utilisez avec un système HKTS 14, nous vous conseillons de respecter le codage couleurs pour tous les fils afin de préserver la simplicité de l'installation et vous assurer que les deux cordons d'une paire par canal (par exemple, frontale droite et gauche) sont de même longueur.

Le fil (+) du cordon est désigné par une rayure longitudinale et porte une bande de couleur correspondant au rôle attribué à l'enceinte dans le système. Il est important de connecter toutes les enceintes de la même manière : le (+) de l'enceinte au (+) de l'ampli, et le (-) au (-). Un câblage incorrect résulterait en une image stéréo médiocre, des basses sans souffle et un son anémié.

Avec l'arrivée des systèmes surround sound multicanaux, l'importance du respect des polarités ne s'est pas atténuée, loin s'en faut, puisqu'il est nécessaire à la restitution des effets surround et des caractéristiques directionnelles des enregistrements numériques.

Pour raccorder les cordons inclus sur les bornes placées au bas des enceintes satellites, appuyer sur la languette rouge ou noire, insérer l'extrémité dénudée du fil dans le trou puis relâcher la languette. Tirer légèrement sur le fil pour vérifier qu'il est correctement inséré.

Réglages sur l'ampli-tuner

Beaucoup d'ampli-tuners sont équipés d'une fonction de gestion des graves qui permet d'acheminer les fréquences les plus basses vers un caisson de graves séparé, ou vers une enceinte principale apte à restituer les fréquences inférieures, ou même parfois les deux. Au cours du processus de configuration de votre installation, vous allez devoir spécifier la catégorie de vos enceintes pour les différents canaux ("Large" ou "Small."). Ces deux termes ne désignent pas la grandeur physique de vos enceintes mais leur faculté ou non de restituer toutes les fréquences de la bande passante ou seulement certaines fréquences. En ce qui concerne vos enceintes HKS 4, vous devrez sélectionner la désignation "Small."

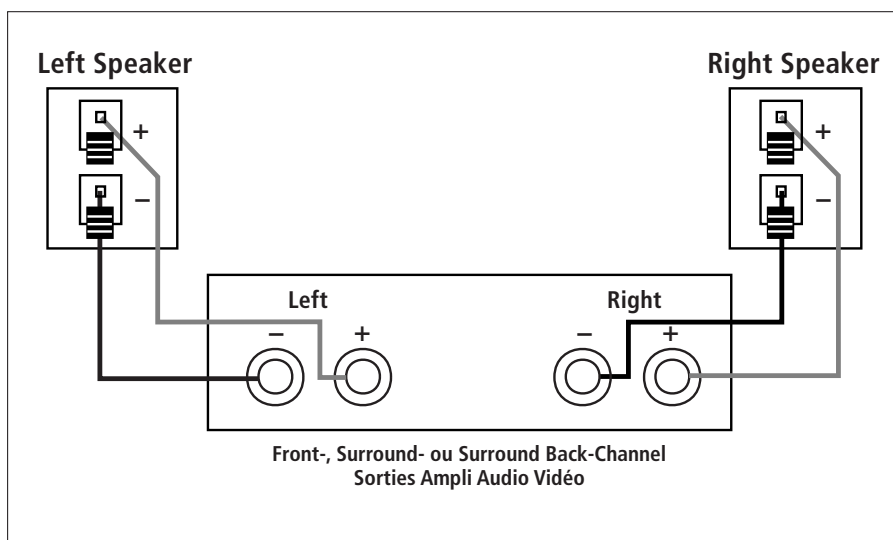

Dépannage

Si les enceintes restent muettes :

- Vérifier que l'ampli-tuner/processeur est sous tension et qu'une source y est en cours de lecture.
- Vérifier tous les câbles et connexions entre le récepteur. S'assurer que tous les câbles sont branchés. S'assurer qu'aucun des câbles des enceintes n'est dénudé, coupé ou claqué.
- Vérifier le fonctionnement correct du récepteur/amplificateur.

Si une enceinte est muette :

- Vérifier tous les câbles et connexions entre le récepteur/amplificateur et les enceintes. S'assurer que tous les câbles sont branchés. S'assurer qu'aucun des câbles de l'enceinte n'est dénudé, coupé ou claqué.
- En modes Dolby Digital ou DTS®, s'assurer que le récepteur/processeur est configuré de telle sorte que l'enceinte en question soit activée.
- En mode Dolby Digital ou DTS, vérifiez les niveaux de sortie et réajustez le réglage au besoin.
- Eteignez tous les appareils et remplacez l'enceinte en question avec une enceinte fonctionnant correctement. Remettez tous les appareils sous tension et vérifiez si le problème persiste : l'enceinte qui fonctionnait ne fonctionne pas et celle qui ne fonctionnait pas fonctionne ; ou si le problème s'est déplacé avec l'enceinte défectueuse. Dans le premier cas, le défaut est à chercher au niveau de l'ampli-tuner du système, et vous devez consulter la notice d'utilisation de cet appareil pour repérer l'anomalie. Dans le deuxième cas,, consultez votre revendeur ou connectez-vous sur notre site à l'adresse www.harmanardon.com pour plus d'informations

Si le système émet à faible volume mais s'arrête dès que le volume est poussé :

- Vérifier tous les câbles et connexions entre le récepteur/amplificateur et l'enceinte. S'assurer que tous les câbles sont branchés. S'assurer qu'aucun des câbles des enceintes n'est dénudé, coupé ou claqué.
- Si plus d'une paire d'enceintes principales est utilisée, vérifier les conditions d'impédance minimale du récepteur/amplificateur.

Si la sortie est très faible (voir nulle) :

- S'assurer que les connexions aux "entrée des enceintes" gauche et droite ont la polarité correcte (+ et -).
- Envisagez la possibilité de compléter votre installation en y ajoutant un subwoofer amplifié.

Si les enceintes surround sont muettes :

- Vérifier tous les câbles et connexions entre le récepteur/amplificateur et les enceintes. S'assurer que tous les câbles sont branchés. S'assurer qu'aucun des câbles des enceintes n'est dénudé, coupé ou claqué.
- S'assurer du fonctionnement correct du récepteur/ amplificateur et de ses fonctions d'ambiance acoustique.
- S'assurer que le film ou le programme télévisé regardé est enregistré en mode d'ambiance acoustique. Sinon, vérifier si le récepteur/amplificateur possède d'autres modes d'ambiance acoustique que vous pourriez utiliser.
- En modes Dolby Digital ou DTS®, s'assurer que le récepteur/processeur est configuré de manière à activer les enceintes "surround".
- Revoir le fonctionnement du lecteur DVD et de la prise du DVD pour s'assurer que le DVD présente le mode Dolby Digital ou DTS® souhaité et que ce mode a été correctement sélectionné en utilisant le menu du lecteur de DVD et le menu du disque DVD.

Spécifications

Satellites

Puissance recommandée
10 – 120 W

Impédance nominale
8 Ohms

Réponse en fréquence
105Hz – 20kHz (–6dB)

Sensibilité
86dB pour 1W/1m

Tweeter
Dôme de 19 mm, blindage vidéo

Médiums
Deux Haut-parleur de 75 mm, blindage vidéo

Dimensions (H x L x P)
243mm x 100mm x 92mm

Poids
1,2kg

Caractéristiques et spécifications sujettes à modification sans préavis.

Harman Kardon et Power for the Digital Revolution sont des marques déposées de Harman International Industries, Incorporated.

* Marques commerciales Dolby Laboratories.

DTS est une marque déposée Digital Theater Systems, Inc.

Garantie Limitée - honoré au Canada par Erikson Consumer

Les produits Harman Kardon énumérés plus bas sont garantis pendant la période stipulée à compter de la date de l'achat original.

Haut-parleur (diaphragme, membrane, excitateur)	5 années
Récepteurs, syntoniseurs et amplificateurs	2 années
Caisson acoustique	2 années
Composantes électroniques d'enceinte	1 année
Platines cassette	1 année
Lecteurs et graveurs de disques compacts	1 année
Lecteurs de DVD	1 année

Votre garantie est valide seulement au pays de l'achat original. Votre preuve d'achat est requise, elle est aussi votre preuve de garantie.

QUI EST PROTÉGÉ PAR CETTE GARANTIE

Votre garantie Harman Kardon protège le propriétaire original du produit Harman Kardon pourvu que le produit ait été acheté sur le territoire canadien d'un marchand agréé et dûment autorisé par Erikson Consumer à vendre de tels produits au moment de l'achat original ou qui aurait été acheté par du personnel militaire dans un point de vente en territoire militaire autorisé. Le service sur garantie est disponible seulement dans le pays où a eu lieu l'achat original. Pour obtenir de l'information sur la garantie hors du territoire canadien, nous vous prions de communiquer avec votre marchand local ou encore avec le distributeur national. Le service sur garantie est disponible aussi longtemps que la preuve d'achat originale est présentée lorsque du service sur garantie est demandé. Nous vous recommandons de joindre et attacher à la présente garantie une copie de votre facture et de ranger le tout dans un endroit sûr.

QU'EST-CE QUI EST PROTÉGÉ

Votre garantie Harman Kardon vous protège contre tout défaut de fabrication et de main d'oeuvre à l'exception des causes suivantes : (1) les dommages causés par un accident, un usage déraisonnable ou négligent (y compris l'absence d'entretien nécessaire et dit raisonnable); (2) les dommages survenus durant l'expédition (les réclamations doivent être acheminées au transporteur); (3) les dommages à ou la détérioration de tout accessoire ou surface décorative; (4) les dommages découlant du défaut de suivre les instructions contenues dans le manuel du propriétaire; (5) les dommages résultant du fonctionnement suite à des réparations faites par du personnel autre que celui d'un atelier de réparation agréé Harman Kardon; (6) de tout appareil Harman Kardon dont le numéro de série serait effacé, altéré ou enlevé; (7) d'appareils utilisés pour un usage autre que domestique. Cette garantie ne couvre que les défaillances détectées dans le produit lui-même et elle ne couvre pas les coûts d'installation ou d'enlèvement sur une installation fixe, le montage normal et les ajustements, des réclamations basées sur une information trompeuse de la part du marchand ou de variantes de rendement découlant de circonstances reliées à l'installation telle la qualité de la source sonore ou l'alimentation secteur. REMARQUE : La réparation de notre produit doit être accomplie par un marchand ou un centre de service agréé. Une réparation non autorisée annulera la garantie et elle est faite au risque du consommateur.

COMMENT OBTENIR DU SERVICE SUR GARANTIE

Si votre produit Harman Kardon requiert du service, nous vous prions de retourner le produit à votre marchand. Si ceci n'est pas possible, contacter Erikson Consumer aux coordonnées ci-dessous. Si vous vivez hors du Canada, rendez-vous sur notre site web au www.harmankardon.com ou appelez au 516- 255-HKHK (4545) pour obtenir la localisation de l'atelier de réparation sur garantie la plus près de chez vous ou écrivez à Harman Kardon Incorporated, 250 Crossways Park Drive, Woodbury, NY 11797 (à l'attention du Service à la clientèle). Vous devrez présenter votre preuve d'achat originale au représentant de l'atelier de réparation sur garantie pour établir la date d'achat.

QUI PAIE POUR QUOI

Harman Kardon défraiera tous les coûts de main d'oeuvre et de matériel pour toute réparation faite pendant la durée de la protection offerte par cette garantie. Si les réparations nécessaires ne sont pas couvertes par cette garantie ou si l'appareil est vérifié et il s'avère qu'il ne requiert aucune réparation, les coûts de l'examen vous seront alors facturés. Le propriétaire doit payer tout frais d'expédition découlant de l'envoi du produit Harman Kardon à un atelier de réparation agréé Harman Kardon situé au Canada. Nous débourserez des frais de port raisonnables pour le retour vers toute destination au Canada si les réparations sont sujettes à la protection offerte par la garantie. Assurez-vous de bien conserver le matériel d'emballage d'origine sinon une charge additionnelle vous sera facturée pour le nouvel emballage.

INFORMATION

Si vous avez des questions concernant l'installation ou le fonctionnement de cet appareil, nous vous prions d'appeler le service à la clientèle de Erikson Consumer au 514-457-2555 ou encore de nous envoyer un courriel à info@eriksonconsumer.com ou écrivez-nous à Erikson Consumer, 21000 Trans-Canadienne, Baie d'Urfé, Québec, H9X 4B7 (à l'attention du Service à la clientèle).

LIMITATION SUR LES GARANTIES IMPLICITES

LES GARANTIES IMPLICITES SUR LA QUALITÉ MARCHANDE ET L'APTITUDE À UN EMPLOI PARTICULIER SONT LIMITÉES EN TEMPS À LA DURÉE DE LA PRÉSENTE GARANTIE SAUF EN CAS D'AVIS CONTRAIRE DÉCOULANT D'UNE LÉGISLATION PROVINCIALE OU LOCALE.

EXCLUSION DE CERTAINS DOMMAGES

LA RESPONSABILITÉ DE HARMAN KARDON SE LIMITE À LA RÉPARATION OU AU REMPLACEMENT, À NOTRE DISCRÉTION, DE TOUT PRODUIT DÉCLARÉ DÉFECTUEUX ET NE DEVRAIT COMPRENDRE EN AUCUNS CAS DE DOMMAGES DE NATURE INCIDENTE OU CONSÉQUENTE DE TOUTES NATURES.

CERTAINES PROVINCES NE PERMETTENT AUCUNES LIMITATIONS SUR LA DURÉE DE LA GARANTIE IMPLICITE ET/OU NE PERMETTENT PAS D'EXCLUSIONS CONCERNANT LES DOMMAGES INCIDENTS OU CONSÉQUENTS, LES LIMITATIONS ÉNUMÉRÉES PLUS HAUT PEUVENT DONC NE PAS S'APPLIQUER À VOUS.

Cette garantie vous octroie des droits légaux spécifiques et vous pourriez aussi bénéficier d'autres droits variant d'une province à une autre.

Nous vous remercions en toute sincérité pour l'expression de cette marque de confiance envers les produits de la marque Harman Kardon. Cet appareil a été assemblé avec d'infimes précautions par des artisans tirant profit d'une formation très poussée. Il devrait vous procurer de nombreuses années de rendement musical de grande qualité.

harman/kardon®

harman/kardon®
8500 Balboa Blvd., northbridge, CA 91329
250 Crossways Park Drive, Woodbury, NY
11797

Distribué exclusivement au Canada par :
Erikson Consumer
21000 Trans-Canadienne,
Baie d'Urfé, QC, H9X 4B7
T: 514-457-2555
F: 514-457-5507

H A Harman International Company
250 Crossways Park Drive, Woodbury, New York 11797
www.harmankardon.com
Harman Consumer Group, Inc.:
2, route de Tours, 72500 Château-du-Loir, France
© 2006 Harman Kardon, Incorporated
Part No.: ZKD3001HA00