

HKTS 8 Système d'enceintes Home cinema

NOTICE D'UTILISATION



harman/kardon®

Power for the Digital Revolution®

Table des matières

- 3 Généralités
- 4 Commandes et connexions du panneau arrière du subwoofer SUB-TS8
- 6 Positionner les enceintes
- 7 Options de montage
- 8 Connexions des enceintes
- 8 Guide de connexion niveau ligne
- 9 Dolby Digital ou DTS (ou autre mode numérique surround) Connexion
- 10 Dolby Pro Logic (Non-Digital) – Niveau ligne
- 11 Dolby Pro Logic (Non-Digital) – Niveau haut-parleur
- 12 Mode opératoire
- 12 Volume
- 12 Réglage fin des basses
- 13 Dépannage
- 14 Spécifications

Conventions typographiques

Certaines convention sont utilisées dans le présent Manuel pour vous en faciliter la lecture.

Exemple – (caractère gras) renvoie à une commande ou un connecteur sur le panneau arrière du caisson SUB-TS8

EXEMPLE – renvoie à une commande ou une position de commutateur sur le caisson SUB-TS8

❶ – (un nombre dans un cercle) renvoie à une commande ou un connecteur sur le panneau arrière du caisson SUB-TS8

Généralités

Généralités

Félicitations ! L'achat d'un Système d'enceintes pour cinéma domestique Harman Kardon HKTS 8 vous prépare à de nombreuses années de plaisir et d'émotions cinématographiques à domicile.

Comparé à d'autres systèmes sophistiqués d'utilisation parfois compliquée, le branchement et le mode opératoire du HKTS 8 sont d'une grande simplicité, grâce notamment à l'utilisation d'un codage couleur pour les cordons et les connecteurs, et de commandes faciles à gérer.

Pour profiter au maximum des performances de votre nouveau système prenez le temps de lire le présent manuel. Ceci vous garantira des connexions correctes pour l'ampli-tuner/processeur/préamplificateur ou autre périphériques source. Ces quelques minutes passées à apprendre et mémoriser les fonctions des diverses commandes vous permettront de bénéficier des grandes performances du HKTS 8.

Si vous avez des questions concernant ce produit, son installation ou son fonctionnement, veuillez contacter votre revendeur local.

Description et caractéristiques

Le Système Home Theater HKTS 8 est composé de six enceintes : un subwoofer bass-reflex de 10 pouces amplifié (100 W), quatre enceintes satellites deux voies identiques pour les canaux frontaux gauche droite et les canaux arrière, une enceinte voie centrale optimisée à deux haut-parleurs, des embases étagère et des consoles murales pour les quatre satellites, ainsi que les câbles nécessaires à leur raccordement à l'ampli-tuner/processeur/préamplificateur. Câbles et connecteurs bénéficient d'un codage couleurs normalisé CEA pour éviter les erreurs de raccordement, notamment quand le Système HKTS 8 est utilisé avec un ampli-tuner Harman Kardon.

Le raccordement du caisson de graves est aisé, car cette enceinte est équipée d'une entrée spéciale subwoofer pour une utilisation avec un

équipement doté de connecteurs de sortie basses fréquences. Le subwoofer comporte également des entrées niveau haut-parleur stéréo et des sorties pour le raccordement à des ampli-tuners de fabrication plus ancienne qui n'ont pas de sortie subwoofer niveau ligne. Parmi les autres fonctionnalités associées à la fonction subwoofer, il faut citer une commande de niveau de sortie, un sélecteur de filtre passe-bas et un sélecteur de phase pour un ajustement de la réponse dans les graves en fonction des goûts et de l'acoustique de la pièce, de même qu'un système de détection efficace du signal audio qui fait automatiquement passer le caisson de graves du mode de veille en mode actif.

Des embases étagère et des consoles murales sont incluses pour les enceintes satellite. Des socles HTFS 2 pour positionnement sur le sol sont disponibles en option auprès de votre revendeur Harman Kardon.

Harman Kardon a inventé les systèmes haute fidélité il y a cinquante ans. Intégrant des fonctionnalités haut de gamme et une électronique éprouvée, le HKTS 8 est le complète idéalement un ampli-tuner Harman Kardon ou toute autre installation de cinéma à domicile.

- **Gamme complète d'enceintes Home Cinéma**
- **Blindage antimagnétique des enceintes permettant leur positionnement à proximité du téléviseur ou du moniteur**
- **Codage couleurs des cordons et des connecteurs pour raccordement simplifié**
- **Entrées niveau ligne et niveau haut-parleur pour une utilisation avec la plupart des composants audio**
- **Entrée subwoofer pour meilleure restitution des graves (utilisation avec un système audionumérique intégrant gestion des basses et filtres répartiteurs ajustables)**

Enceintes et accessoires inclus

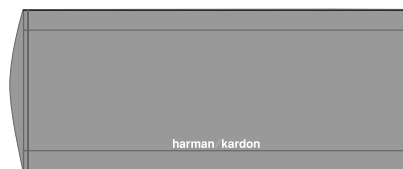

Une enceinte voie centrale

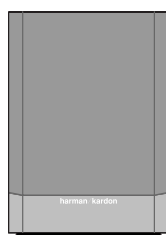

Un subwoofer amplifié

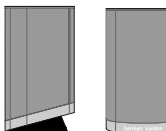

Cinq enceintes satellites pour canaux frontaux et surround droite et gauche, avec codage couleur (ici avec embases étagère montées)

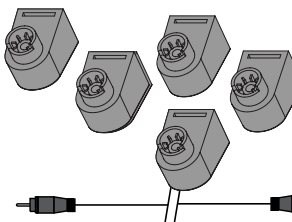
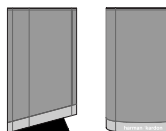

Cinq consoles murales



Cordon RCA pour raccordement du subwoofer (pourpre)

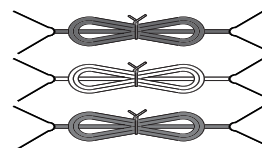

Trois cordons (6m) pour raccordement des enceintes frontales droite, gauche (rouge et blanc) et voie centrale (vert)

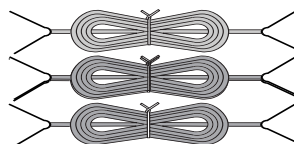

Trois cordons (12m) pour raccordement des enceintes surround arrière (gris et bleu)

ATTENTION
RISQUE DE CHOC ÉLECTRIQUE
NE PAS OUVRIR

ATTENTION : POUR RÉDUIRE LES RISQUES D'ÉLECTROCUTION, N'OUVREZ PAS LE PANNEAU ARRIÈRE OU LE CAPOT DE L'APPAREIL. IL NE CONTIENT AUCUN COMPOSANT QUI PUISSE ÊTRE ENTRETIENU PAR L'UTILISATEUR. REPORTEZ-VOUS AUPRÈS D'UN SERVICE DE MAINTENANCE QUALIFIÉ.

L'éclair fléché au centre d'un triangle équilatéral prévient l'utilisateur de la présence de courants élevés dans l'appareil, pouvant constituer un risque d'électrocution en cas de mise en contact avec les composants internes.

Le point d'exclamation au centre d'un triangle équilatéral prévient l'utilisateur de la présence d'instructions importantes dans le mode d'emploi concernant la mise en œuvre et l'entretien de l'appareil.

ATTENTION : POUR RÉDUIRE LES RISQUES D'ÉLECTROCUTION, N'EXPOSEZ PAS CET APPAREIL À LA PLUIE OU À L'HUMIDITÉ.

Connexions du panneau arrière

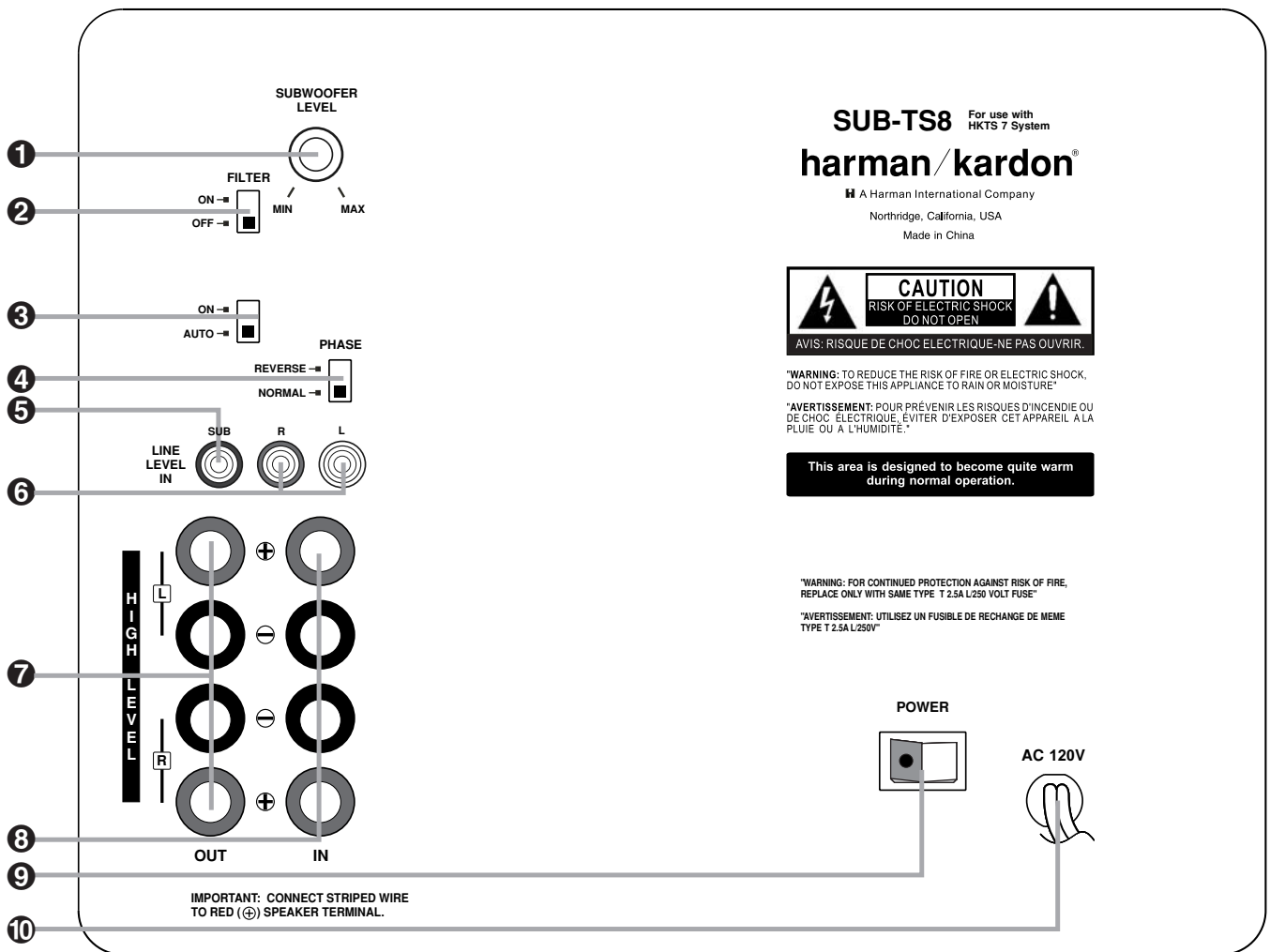

- ① Réglage du niveau de sortie subwoofer
- ② Commutateur du filtre passe-bas
- ③ Commutateur Marche/Mode de veille
- ④ Sélecteur de phase

- ⑤ Entrée niveau ligne subwoofer (SUB)
- ⑥ Entrées niveau ligne bande passante
- ⑦ Sorties niveau haut-parleur
- ⑧ Entrées niveau haut-parleur

- ⑨ Mise sous tension/hors tension
- ⑩ Cordon d'alimentation

① **Volume du subwoofer** : Pour régler le niveau de sortie du caisson de graves. Tourner vers la droite pour augmenter le volume du SUB-TS8, vers la gauche pour le diminuer.

② **Filtre passe-bas** : Placer le commutateur sur **ON** pour activer la coupure des signaux audio dont la fréquence est supérieure à 120Hz. Le SUB-TS8 peut alors focaliser toute sa puissance sur la reproduction des fréquences basses, évitant distorsion et manque d'efficacité. Activer ce filtre conjointement avec les **entrées niveau haut-parleur ⑧** ou les **entrées niveau ligne bande passante ⑥**, à moins que l'amplificateur/procasseur ne conditionne déjà le signal de sortie niveau ligne au moyen d'un filtre passe-bas. Ce filtre perd son effet quand l'**entrée SUB ⑤** est utilisée.

③ **Marche/Mode de veille** : Positionner sur **AUTO** pour que le SUB-TS8 se place en mode de veille et s'active automatiquement à la détection d'un signal audio (si le **commutateur ⑨ est en position sous tension**). Positionner sur **ON** pour que le SUB-TS8 reste toujours actif, qu'il détecte ou non un signal audio.

Une diode témoin sur le haut du SUB-TS8 indique si le caisson de graves est en mode de veille ou actif lorsque le **commutateur ③** est en position **AUTO**. Le mode de veille est signalé par une couleur ambre, la réception d'un signal audio par la couleur bleue.

Quand le **commutateur ③** est en position **ON**, la diode s'allume en bleu, qu'un signal audio soit ou non présent.

Quand le **commutateur ⑨ est en position hors tension**, la diode reste éteinte quel que soit le réglage du **commutateur ③**.

④ **Sélecteur de phase** : Ce réglage détermine si le mouvement de va et vient du haut-parleur du SUB-TS8 est en phase avec les enceintes principales. En situation de déphasage, les ondes sonores émises par le caisson de graves peuvent être annulées, entraînant une réduction de la réponse aux basses fréquences. Le réglage correct dépend notamment de l'emplacement des enceintes dans la pièce. Dans la plupart des cas, ce **sélecteur ④** doit être positionné sur **NORMAL**. Essayer les deux positions pour le laisser sur celle qui est la plus propice à une bonne restitution dans le grave.

Connexions du panneau arrière

5 Entrée niveau ligne (SUB) : Connecter ici la sortie subwoofer de l'ampli-tuner/processeur de format numérique surround tel que Dolby* Digital ou DTS®. Cette entrée contourne le circuit de coupure interne du SUB-TS8 et doit être utilisée uniquement avec un signal préalablement filtré. Si l'ampli-tuner n'a pas de décodeur numérique, il faut utiliser les **entrées niveau ligne bande passante 6** en lieu et place.

6 Entrées niveau ligne bande passante : Connecter ici la sortie subwoofer niveau ligne ou les sorties préamp de votre ampli-tuner. Si l'ampli-tuner n'a pas de sortie subwoofer séparée, utiliser un adaptateur Y (non inclus) pour ponter la sortie préamp de l'ampli-tuner et l'entrée amp principale de ce canal, et brancher l'autre extrémité de l'adaptateur à l'entrée niveau ligne correspondante sur le SUB-TS8. Si l'ampli-tuner n'a qu'une sortie subwoofer, celle-ci peut être reliée à l'entrée niveau ligne droite ou gauche du SUB-TS8, et l'adaptateur Y n'est plus nécessaire.

7 Sorties niveau haut-parleur : Si les **entrées niveau haut-parleur 8** sont utilisées sur le SUB-TS8, il faut connecter ces borniers aux enceintes frontales droite et gauche en faisant attention de respecter les polarités : le (+) du SUB-TS7 au bornier (+) de l'enceinte, le (-) du SUB-TS7 au bornier (-). Si les **entrées niveau haut-parleur 8** ne sont pas utilisées, connecter les enceintes frontales droite et gauche directement à l'ampli-tuner. Voir pages 9 à 12 pour les informations supplémentaires sur le raccordement des enceintes.

8 Entrées niveau haut-parleur : Connecter ces borniers aux sorties enceintes droite et gauche de l'ampli-tuner si cet appareil n'a pas de sortie niveau ligne subwoofer. Respecter les polarités : le (+) de l'ampli-tuner au (+) sur le SUB-TS8, etc.

9 Mise sous tension/hors tension : Placer cet interrupteur dans la position "•" pour alimenter le SUB-TS8 en courant. Le SUB-TS8 se place alors en mode de veille ou actif, selon le réglage du commutateur **Marche/Mode de veille 3**.

10 Cordon d'alimentation secteur : Brancher ce cordon dans une prise secteur pour alimenter le SUB-TS8 en courant. Il ne doit pas être branché à la sortie d'alimentation annexe dont sont dotés certains composants audio.

Positionner les enceintes

Codage couleurs

Le Système HKTS 8 utilise le codage couleurs standardisé par Consumer Electronics Association pour faciliter le raccordement des enceintes. Il suffit d'associer des étiquettes de différentes couleurs aux bornes de chacune des enceintes satellites selon la table de correspondances ci-après. Ces cinq enceintes peuvent indifféremment être placées en position frontale ou arrière. (L'enceinte voie centrale et le subwoofer amplifié sont précédés)

Position de l'enceinte	Couleur d'étiquette (ou de borne) et de cordon
Frontale gauche	Blanc
Frontale droite	Rouge
Voie centrale	Vert
Surround gauche	Bleu
Surround droite	Gris
Subwoofer (LFE)	Purple

Enceintes frontales

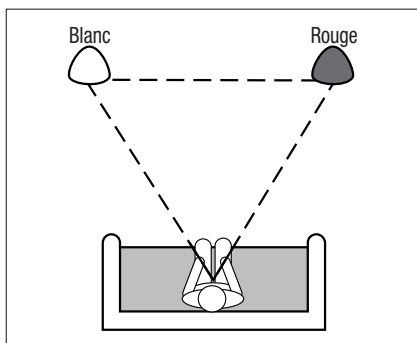

La distance qui sépare l'auditeur des deux enceintes doit être équivalente à celle qui sépare ces deux dernières. Elles doivent être placées à peu près la même hauteur du sol que les oreilles des auditeurs ou peuvent être inclinées vers les auditeurs.

Enceinte "voie centrale"

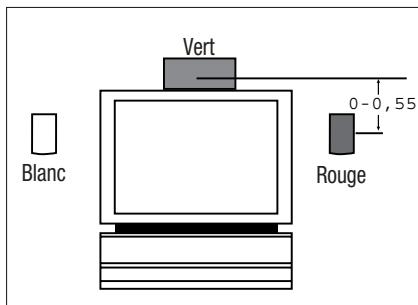

L'enceinte "voie centrale" doit être placée légèrement derrière et à peu près au même niveau que les enceintes droite et gauche. Il est souvent pratique de placer la voie centrale sur le dessus de la télévision comme indiqué sur la figure.

Subwoofer

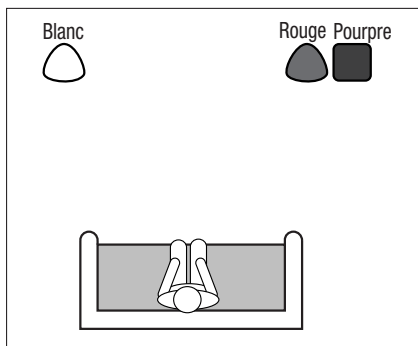

Les deux enceintes "surround" doivent être placées face à face légèrement derrière la zone d'écoute. Si ce n'est pas possible, elles peuvent être placées sur un mur derrière la zone d'écoute, tournées vers l'avant. Les enceintes d'ambiance acoustique ne doivent pas attirer l'attention: cherchez leur place jusqu'à ce que vous entendiez un bruit ambiant diffus qui accompagne le programme principal diffusé par les enceintes avant.

Enceintes surround

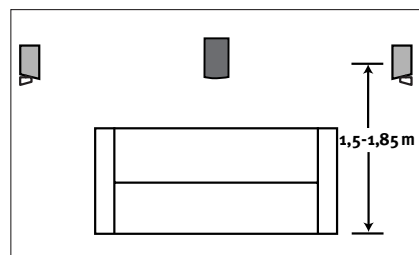
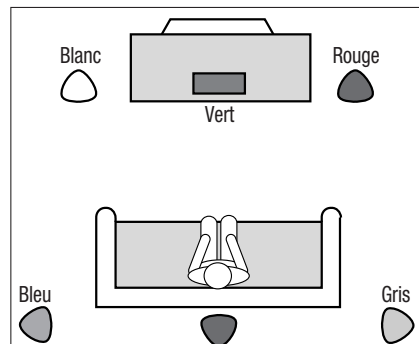

Le son de basse fréquence reproduit par le subwoofer est principalement omnidirectionnel et cette enceinte peut être placée à un endroit commode dans la pièce. Cependant, la meilleure reproduction des graves est obtenue lorsque le subwoofer est placé dans un coin le long du même mur que les enceintes avant. Recherchez l'emplacement du subwoofer en le plaçant temporairement dans la zone d'écoute et en le déplaçant dans la pièce jusqu'à ce que la reproduction des graves soit optimale. Installez alors le subwoofer à cet endroit.

Enceintes satellites et enceintes surround

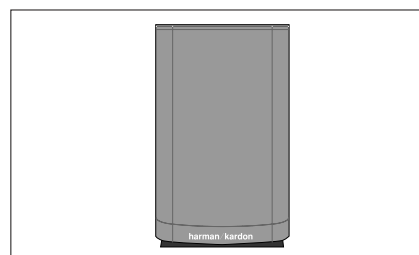

Les enceintes satellites peuvent être placées sur une embase de type étagère.

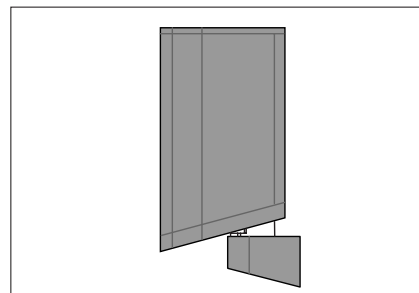

Elles peuvent aussi être accrochées au mur au moyen des consoles murales incluses.

Options de montage

Montage mural

Dévisser le boulon qui maintient le socle noir sous l'enceinte. Garder ces éléments dans un endroit sûr pour pouvoir facilement les retrouver le cas échéant.

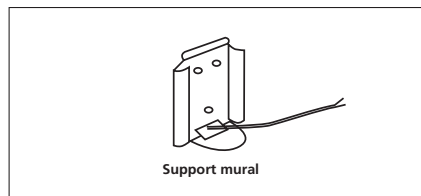
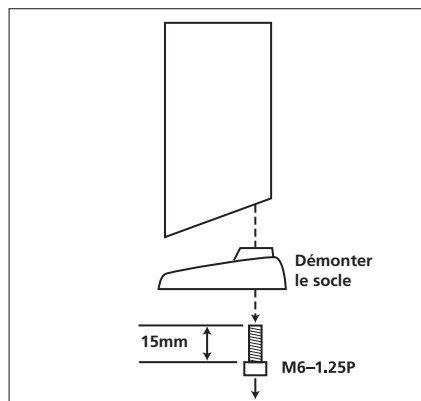

Monter le support de la console sur le mur à l'endroit approprié.

Si possible, positionner les enceintes pour que les vis de montage (non incluses, utiliser des vis de 8) soient fixées directement sur du bois dans la cloison.

Sinon, utiliser des chevilles capables de supporter un poids minimum de 12,5 kg. **La responsabilité du choix et du montage des accessoires utilisés pour la fixation des enceintes au mur incombe à l'utilisateur.**

En se référant aux instructions de raccordement données aux pages 8 à 11, faire passer les cordons appropriés dans l'ouverture pratiquée au bas du support puis par l'arrière de la console comme illustré sur le schéma.

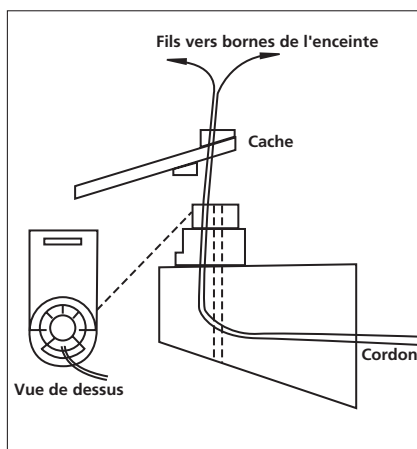

La console présente deux ouvertures sur le dessus : un trou à vis rond, et une ouverture en arc de cercle. Passer le cordon dans cette dernière, non dans le trou de vis.

Enficher la console sur le support mural en insérant préalablement la languette du support dans la fente de la console.

Passer le cordon dans l'ouverture ronde du cache de protection du bornier, puis insérer les fils sur les bornes de l'enceinte, en ayant soin de respecter les polarités (page 8).

Remettre le cache du bornier en place sur la face inférieure de l'enceinte pour qu'il vienne affleurer la surface de l'enceinte et recouvrir les bornes, l'ouverture laissant apparaître le trou fileté pratiqué dans la base de l'enceinte. La console vient s'ajuster dans le cache par l'ouverture.

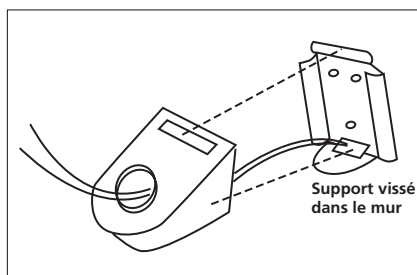

Insérer le boulon par le bas de la console et l'ouverture du cache pour le visser dans le trou fileté. Exercer un couple de serrage qui assure la fixation sans empêcher la console de pivoter.

Une fois montée, l'enceinte doit pouvoir pivoter dans le plan horizontal ; mais pas verticalement. Toute tentative en ce sens risquerait de l'endommager, ou d'endommager le mur, ce qui ne serait pas couvert par notre garantie.

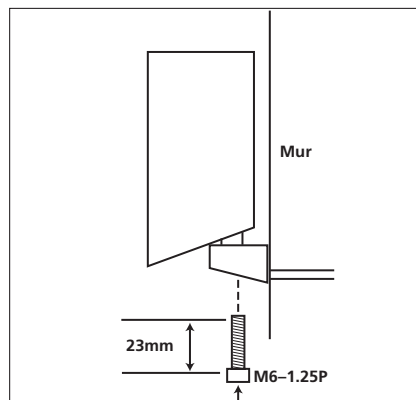

Connexions des Enceintes

Guide de connexion niveau haut-parleur

IMPORTANT : Avant de procéder aux raccordements des enceintes, vérifier que l'ampli-tuner intégré/processeur est éteint et débranché du secteur. Le subwoofer SUB-TS8 ne doit pas être branché sur le secteur avant que toutes les connexions aient été réalisées.

Les enceintes et les connecteurs des composants audio ont des bornes (+) et (-). La plupart des fabricants, dont Harman Kardon, utilisent la couleur rouge pour désigner le positif, le noir pour désigner le négatif.

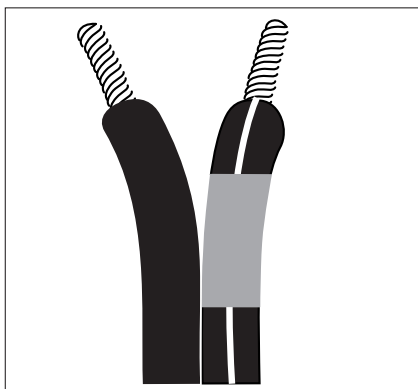

Les ampli-tuners Harman Kardon les plus récents sont conformes au standard CEA et utilisent donc d'autres couleurs que le rouge et le noir aux fins d'indiquer la position de l'enceinte dans le système. Bien que le Système HKTS 8 ait des bagues rouges et noires sur les bornes de chaque enceinte pour indiquer le positif et le négatif, il inclut aussi une bande de couleur sur le conducteur positif à chaque extrémité du cordon et une étiquette de couleur assortie pour chacune des enceintes satellites, selon la codification de la table de la page 7. L'enceinte voie centrale a une borne positive verte, le subwoofer une prise d'entrée SUB pourpre. Ce codage est destiné à guider l'utilisateur pour le raccordement correct des enceintes aux connecteurs de l'ampli-tuner intégré/processeur.

Le fil (+) du cordon est désigné par une rayure longitudinale et porte une bande de couleur correspondant au rôle attribué à l'enceinte dans le système. Il est important de connecter toutes les enceintes de la même manière : le (+) de l'enceinte au (+) de l'ampli, et le (-) au (-).

Un câblage incorrect résulterait en une image stéréo médiocre, des basses sans souffle et un son anémié.

Avec l'arrivée des systèmes surround sound multicanaux, l'importance du respect des polarités ne s'est pas atténuée, loin s'en faut, puisqu'il est nécessaire à la restitution des effets surround et des caractéristiques directionnelles des enregistrements numériques.

Pour raccorder les cordons inclus sur les bornes placées au bas des enceintes satellites et de l'enceinte voie centrale, appuyer sur la languette rouge ou noire, insérer l'extrémité dénudée du fil dans le trou puis relâcher la languette. Tirer légèrement sur le fil pour vérifier qu'il est correctement inséré.

Pour l'obtention des meilleures performances, Harman Kardon recommande de connecter le subwoofer soit via l'**entrée niveau ligne SUB 5** soit les **entrées niveau ligne bande passante 6**. Toutefois, si le système envisagé requiert l'utilisation de connexions niveau haut-parleur pour le subwoofer, dévisser la bague de la borne jusqu'à ce que le trou qui traverse la borne soit visible et insérer l'extrémité dénudée du fil dans ce trou ; puis revisser la bague jusqu'à ce que la connexion soit bien assurée. Le trou au centre de chaque bague est destiné à l'insertion de fiches banane.

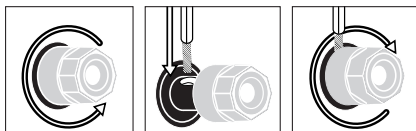

Connexions des enceintes

RACCORDEMENT DOLBY DIGITAL OU DTS®

Utiliser cette méthode de raccordement pour les modes "surround" Dolby Digital, DTS® ou autres formats numériques.

Utiliser l'entrée ligne RCA marquée "SUB" pour le raccordement du canal subwoofer sur la sortie correspondante de l'amplificateur ou de l'amplificateur.

Raccorder chaque enceinte aux bornes correspondantes des enceintes sur l'amplificateur ou l'amplificateur.

S'assurer que le processeur "surround" est configuré pour "subwoofer on".

Les enceintes frontales gauche, centrale, droite et arrière doivent toutes être définies comme "Small."

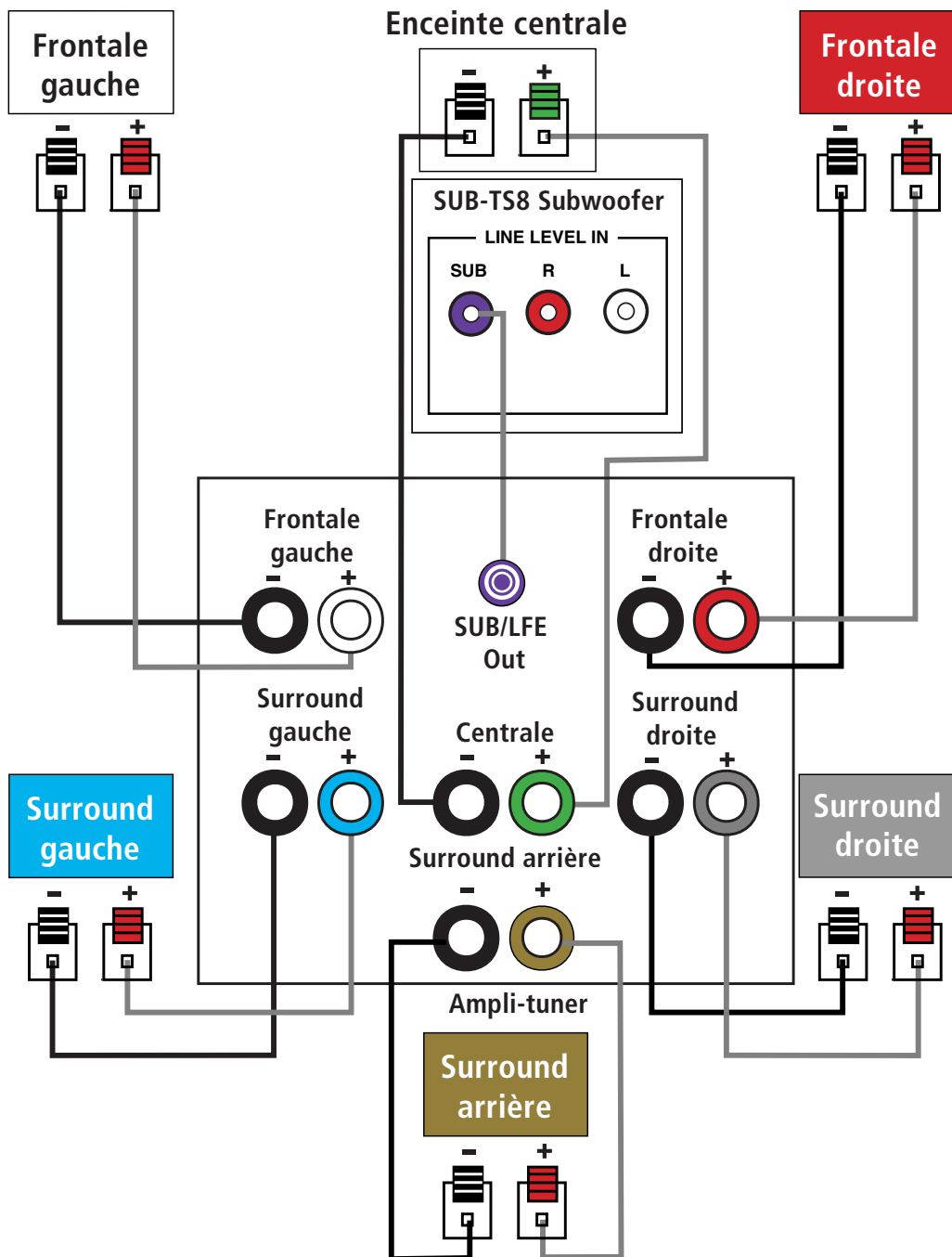

Connexions des enceintes

DOLBY PRO LOGIC (NON-DIGITAL) – NIVEAU LIGNE

Utiliser cette méthode de raccordement pour les applications Dolby Pro Logic (non Dolby Digital, DTS®) lorsque l'ampli-tuner/ processeur est équipé d'une sortie subwoofer ou d'une sortie préampli contrôlée par le volume. Utiliser un cordon de commutation type RCA pour raccorder la sortie "line-level out subwoofer" de l'amplifon/ processeur vers les bornes "line-level in" gauche ou droite du subwoofer.

Utiliser les entrées gauche et droite du subwoofer si l'ampli-tuner/ processeur est doté de sorties niveau ligne droite et gauche. Dans ce cas, un second cordon d'interconnexion est nécessaire.

Si l'ampli-tuner/ processeur est équipé de sorties niveau ligne mais n'a pas de sortie subwoofer séparée, utiliser un adaptateur en Y (non inclus) pour ponter la sortie pre-amp de l'ampli-tuner et l'entrée amp principale pour ce canal, et raccorder la troisième extrémité de l'adaptateur à l'entrée niveau ligne correspondante sur le SUB-TS8.

IMPORTANT : Ne pas utiliser l'entrée **SUB** du subwoofer avec les décodeurs Dolby Pro Logic.

Si l'ampli-tuner/ processeur est équipé d'un filtre de coupure passe-bas pour la sortie subwoofer, l'entrée **SUB** peut être utilisée pour contourner le filtre répartiteur interne du subwoofer.

Connecter chaque enceinte aux bornes correspondantes sur l'ampli. Vérifier que le processeur de format surround sound est réglé sur "Subwoofer On." Les enceintes frontales gauche, centrale, droite et arrière doivent toutes être définies comme "Small."

Une fois toutes les connexions réalisées, brancher le cordon d'alimentation du subwoofer à une prise secteur.

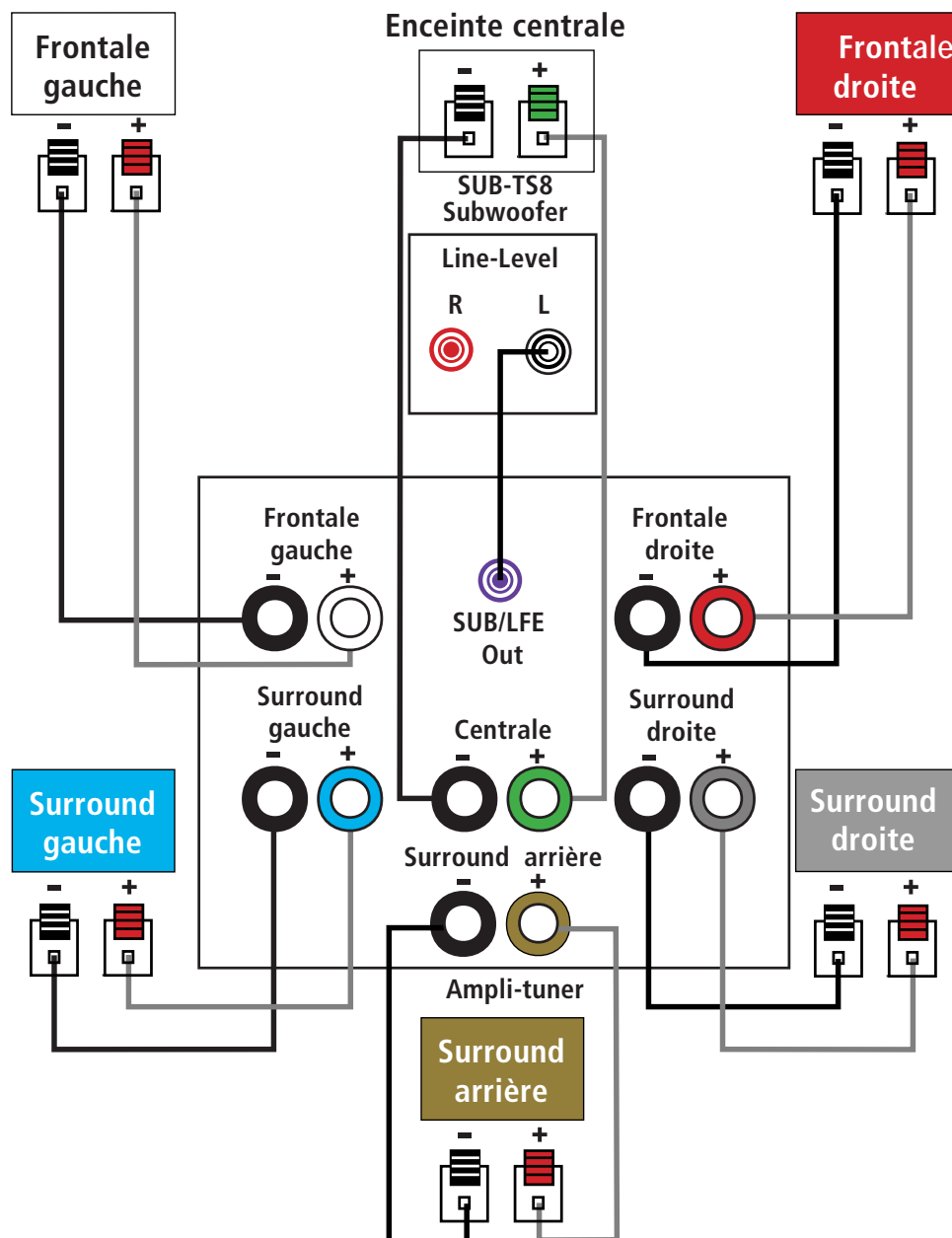

Connexions des enceintes

DOLBY "PRO-LOGIC" - RACCORDEMENT NIVEAU HAUT-PAR- LEUR

Utiliser cette méthode de raccordement pour les applications Dolby Pro Logic (et non Dolby Digital, DTS®) lorsque l'ampli-tuner/processeur ne possède pas de sortie subwoofer ou préampli contrôlée par le volume.

Raccorder les bornes des enceintes frontales gauche et droite de l'ampli aux bornes gauche et droite sur le subwoofer qui portent la mention "High Level In". Raccorder les bornes gauche et droite sur le subwoofer qui portent la mention "High Level Out" aux bornes correspondantes à l'arrière des enceintes avant gauche et droite.

Raccorder les bornes des enceintes "surround", gauche et droite de l'ampli aux bornes correspondantes à l'arrière des enceintes d'ambiance acoustique centrale, gauche et droite.

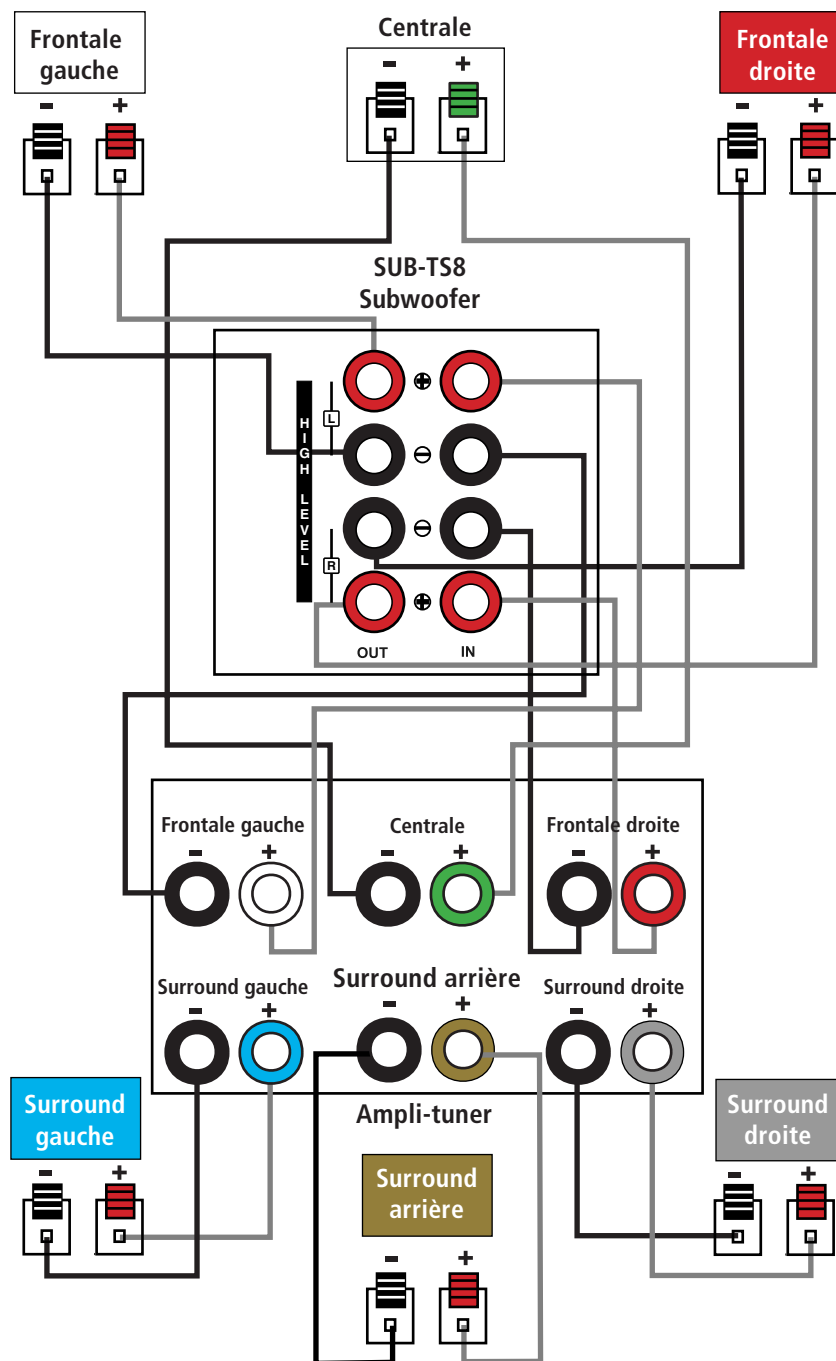

Mode opératoire

Placer l'interrupteur principal d'alimentation POWER ⑨ du subwoofer en position "ON" (sous tension). Le subwoofer s'active automatiquement ou passe en mode de veille, selon qu'un signal audio lui est ou non envoyé par l'ampli-tuner/processeur surround, et si le commutateur **Marche/Mode de veille** ③ est réglé sur "AUT ①". Quand l'ampli est éteint, ou ne lui envoie pas de signaux, le subwoofer se place en mode de veille et la diode témoin placée en haut de l'enceinte est allumée et de couleur ambre. Quand le subwoofer détecte un signal audio, il s'active automatiquement et la diode devient bleue. Si le subwoofer ne détecte pas de signal pendant une vingtaine de minutes, il repasse automatiquement en mode de veille.

Quand le commutateur **Marche/Mode de veille** ③ est réglé sur "On", le subwoofer reste constamment actif, même si aucun enregistrement source n'est lu, et la diode reste bleue.

En cas de non-utilisation prolongée du subwoofer, commuter l'interrupteur principal d'alimentation ⑨ en position OFF (arrêt).

Volume

Le volume peut être réglé en utilisant le bouton de réglage du **niveau du subwoofer** ① comme indiqué ci-après.

Tourner le potentiomètre vers la droite pour augmenter le volume et vers la gauche pour le diminuer.

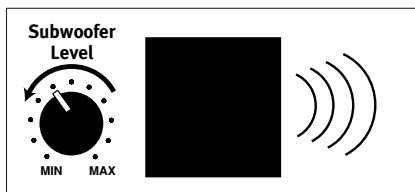

Réglage fin du subwoofer

Outre les réglages de volume décrits précédemment, le subwoofer SUB-TS8 est équipé d'un **commutateur de phase** ④ et d'un **commutateur de filtre** ② qui peuvent servir à ajuster la réponse dans les graves afin qu'elle corresponde à votre préférence ou à l'acoustique de la pièce.

Dans la plupart des cas, laisser le **commutateur de phase** ④ sur **NORMAL**.

Si le fonctionnement du subwoofer ne semble pas en phase avec celui des autres enceintes, ce qui réduit la réponse aux basses fréquences, essayer de positionner ce commutateur sur **REVERSE**. Cet essai est inoffensif pour l'équipement et il est toujours possible de revenir sur **NORMAL** à tout moment. Il est judicieux d'utiliser ce réglage si les enceintes ont été changées de place ou si le mobilier de la pièce a été modifié, aux fins de vérifier si les enceintes sont toujours en phase.

Le **sélecteur de filtre de coupure passe-bas** ② limite l'acheminement du signal audio aux seules fréquences basses, qui sont celles que le haut-parleur restitue le mieux.

Cela lui permet de fonctionner plus efficacement, avec une meilleure qualité dans les graves, et moins de risques de distorsion liés à la tentative du haut-parleur de restituer des fréquences trop élevées pour lui. Ce commutateur doit être laissé en position **ON**, sauf :

1. si l'**entrée SUB** ⑤ est utilisée, auquel cas il ne joue aucun rôle, ou
2. si les **entrées niveau haut-parleur** ③ ou les **entrées niveau ligne bande passante** ⑥ sont utilisées avec un filtre répartiteur intégré à l'ampli/processeur.

Auquel cas il doit être réglé sur **OFF**.

Dépannage

Si les enceintes restent muettes :

- Vérifier que l'ampli-tuner/processeur est sous tension et qu'une source y est en cours de lecture.
- Vérifier que le subwoofer est branché, et que le commutateur **Power**  est en position ON.
- Vérifier tous les câbles et connexions entre le récepteur. S'assurer que tous les câbles sont branchés. S'assurer qu'aucun des câbles des enceintes n'est dénudé, coupé ou claqué.
- Vérifier le fonctionnement correct du récepteur/amplificateur.

Si une enceinte est muette :

- Vérifier tous les câbles et connexions entre le récepteur/amplificateur et les enceintes. S'assurer que tous les câbles sont branchés. S'assurer qu'aucun des câbles de l'enceinte n'est dénudé, coupé ou claqué.
- En modes Dolby Digital ou DTS®, s'assurer que le récepteur/processeur est configuré de telle sorte que l'enceinte en question soit activée.

Si l'enceinte centrale est muette :

- Vérifier tous les câbles et connexions entre le récepteur/amplificateur et l'enceinte. S'assurer que tous les câbles sont branchés. S'assurer qu'aucun des câbles des enceintes n'est dénudé, coupé ou claqué.
- Si le récepteur/processeur est réglé en mode Dolby Pro Logic, s'assurer que l'enceinte centrale n'est pas en mode phantom.
- Si le récepteur/processeur est en mode Dolby Digital ou DTS®, s'assurer que le récepteur/processeur est configuré de manière à activer l'enceinte centrale.

Si le système émet à faible volume mais s'arrête dès que le volume est poussé :

- Vérifier tous les câbles et connexions entre le récepteur/amplificateur et l'enceinte. S'assurer que tous les câbles sont branchés. S'assurer qu'aucun des câbles des enceintes n'est dénudé, coupé ou claqué.
- Si plus d'une paire d'enceintes principales est utilisée, vérifier les conditions d'impédance minimale du récepteur/amplificateur.

Si la sortie est très faible (voir nulle) :

- S'assurer que les connexions aux "entrée des enceintes" gauche et droite ont la polarité correcte (+ et -).
- Vérifier que le subwoofer est branché, et qu'il est sous tension.
- S'assurer que le subwoofer alimenté est branché et se trouve en position "On" ou "Auto".
- En mode Dolby Digital ou DTS®, s'assurer que le récepteur/processeur est configuré de manière à activer le subwoofer et la sortie LFE.

Si les enceintes surround sont muettes :

- Vérifier tous les câbles et connexions entre le récepteur/amplificateur et les enceintes. S'assurer que tous les câbles sont branchés. S'assurer qu'aucun des câbles des enceintes n'est dénudé, coupé ou claqué.
- S'assurer du fonctionnement correct du récepteur/ amplificateur et de ses fonctions d'ambiance acoustique.
- S'assurer que le film ou le programme télévisé regardé est enregistré en mode d'ambiance acoustique. Sinon, vérifier si le récepteur/amplificateur possède d'autres modes d'ambiance acoustique que vous pourriez utiliser.
- En modes Dolby Digital ou DTS®, s'assurer que le récepteur/processeur est configuré de manière à activer les enceintes "surround".
- Revoir le fonctionnement du lecteur DVD et de la prise du DVD pour s'assurer que le DVD présente le mode Dolby Digital ou DTS® souhaité et que ce mode a été correctement sélectionné en utilisant le menu du lecteur de DVD et le menu du disque DVD.

Spécifications

Système HKTS 8

Réponse en fréquence
35Hz – 20kHz (–6dB)

Satellites SAT-TS8

Puissance recommandée
10 – 80 W

Impédance nominale
8 Ohms

Sensibilité
86dB pour 1W/1m

Tweeter
dôme de 13 mm, blindage vidéo

Médiums
Haut-parleur de 75 mm, blindage vidéo

Dimensions (H x L x P)
167mm x 100mm x 92mm

Poids
0,6kg

Enceinte voie centrale CEN-TS8

Puissance recommandée
10 – 80 W

Impédance nominale
8 Ohms

Sensibilité
86dB pour 1W/1m

Tweeter
dôme de 13 mm, blindage vidéo

Médiums
Deux haut-parleurs de 75 mm, blindage vidéo

Dimensions (H x L x P)
102mm x 241mm x 92mm

Poids
1kg

Subwoofer SUB-TS8

Amplificateur
100 W RMS

Caisson
Type bass-reflex, subwoofer 250 mm

Dimensions (H x L x P)
479mm x 340mm x 340mm

Poids
15kg

Caractéristiques et spécifications sujettes à modification sans préavis.

Harman Kardon et Power for the Digital Revolution sont des marques déposées de Harman International Industries, Incorporated.

* Marques commerciales Dolby Laboratories.

DTS est une marque déposée Digital Theater Systems, Inc.

harman/kardon

H A Harman International Company
250 Crossways Park Drive, Woodbury, New York 11797
www.harmankardon.com
Harman Consumer International:
2, Route de Tours, 72500 Château-du-Loir, France
© 2003 Harman Kardon, Incorporated
Part 406-000-01009